

12 SEP. 2002
A 9324 -

48B 583

DARRAS ET JOUANIN
Société par actions simplifiée
Au capital de 400 000 EUROS
Siège social : 2 rue des Sables 91170 VIRY-CHATILLON
EVRY B 775 725 419

PROCES-VERBAL DES DELIBERATIONS
DU CONSEIL D'ADMINISTRATION
DU 12 AOUT 2002

L'an deux mille deux,

Le 12 août,

A 12 heures,

Les administrateurs de la société DARRAS ET JOUANIN, société par actions simplifiée au capital de 400 000 EUROS, dont le siège social est 2 rue des Sables 91170 VIRY-CHATILLON, immatriculée au Registre du commerce et des sociétés d'EVRY sous le numéro B 775 725 419, se sont réunis à l'issue de l'Assemblée Générale Extraordinaire ayant procédé à leur nomination consécutivement à la transformation de la Société en société par actions simplifiée, à l'effet de nommer le Président de la Société.

Il résulte du registre de présence qu'à cette réunion :

Sont présents :

- Monsieur Jean-Claude LORANG
- Monsieur Yves KRONGRAD
- La Société FAYAT-GENEST représentée par Monsieur Clément FAYAT

Le Conseil, réunissant le quorum requis, peut délibérer valablement.

Monsieur Jean-Claude LORANG préside la séance.

Monsieur Olivier LESUR remplit les fonctions de secrétaire.

NOMINATION DU PRESIDENT

Monsieur Yves KRONGRAD, l'un des administrateurs, prend alors la parole et soumet au Conseil sa candidature aux fonctions de Président de la Société.

Après en avoir délibéré, le Conseil, à l'unanimité des voix des administrateurs, nomme pour une durée prenant fin à l'issue de l'Assemblée Générale Ordinaire des associés à tenir dans l'année 2006 pour statuer sur les comptes de l'exercice clos le 31 août 2005, en qualité de Président de la Société :

➤ **Monsieur Yves KRONGRAD, né le 23 Février 1946 à NANCY (54), demeurant à CHAMBOURCY (78240), 8 Chemin de la Grande Mare,**

Conformément aux dispositions des nouveaux statuts, le Président assumera, sous sa responsabilité, la direction générale de la Société et représentera celle-ci à l'égard des tiers.

Il est investi dans les limites légales des pouvoirs les plus étendus pour agir en toute circonstance au nom de la Société.

Monsieur Yves KRONGRAD, reprend alors la parole, remercie le Conseil de la confiance qu'il veut bien lui marquer, accepte les fonctions de Président et confirme qu'il remplit les conditions légales et réglementaires ainsi que celles posées par les statuts pour leur exercice.

CLOTURE

L'ordre du jour étant épuisé et personne ne demandant plus la parole, le Président déclare la séance levée.

De tout ce que dessus, il a été dressé le présent procès-verbal qui, après lecture, a été signé par le Président et un Administrateur au moins.

Un Administrateur

Le Président



*Bon pour acceptation
des fonctions de Président*



DARRAS ET JOUANIN
Société Anonyme au capital de 400 000 euros
Siège Social : 2 rue des Sables 91170 VIRY-CHATILLON
EVRY B 775 725 419

PROCES-VERBAL DES DELIBERATIONS DE
L'ASSEMBLEE GENERALE EXTRAORDINAIRE
DU 12 AOUT 2002

L'an deux mille deux,

Le 12 août,

A 11 heures,

Les actionnaires de la société DARRAS ET JOUANIN, société anonyme au capital de 400 000 EUROS, divisé en 10000 actions, dont le siège est 2 rue des Sables, 91170 VIRY-CHATILLON, se sont réunis en Assemblée Générale Extraordinaire, 20 Avenue du Général de Gaulle 91170 VIRY-CHATILLON, sur convocation faite par le Conseil d'Administration selon lettre simple adressée le 19 Juillet 2002 à chaque actionnaire.

Il a été établi une feuille de présence, qui a été émargée par chaque membre de l'Assemblée en entrant en séance, tant en son nom qu'en qualité de mandataire.

L'Assemblée est présidée par Monsieur Jean-Claude LORANG, en sa qualité de Président du Conseil d'Administration.

Monsieur Clément FAYAT représentant la société FAYAT-GENEST et Monsieur Laurent FAYAT, les deux actionnaires représentant tant par eux-mêmes que comme mandataires le plus grand nombre de voix et acceptant cette fonction, sont appelés comme scrutateurs.

Monsieur Olivier LESUR est désigné comme secrétaire.

La Société AUDIT EUREX, Commissaire aux Comptes titulaire, régulièrement convoqué par lettre recommandée avec demande d'avis de réception en date du 19 Juillet 2002, est excusée.

La feuille de présence, certifiée exacte par les membres du bureau, permet de constater que tous les actionnaires sont présents ou représentés.

En conséquence, l'Assemblée est régulièrement constituée et peut valablement délibérer.

Le Président dépose sur le bureau et met à la disposition des membres de l'Assemblée :

- les copies des lettres de convocation adressées aux actionnaires,
- la copie et l'avis de réception de la lettre de convocation du Commissaire aux Comptes,
- la feuille de présence, les pouvoirs des actionnaires représentés, et la liste des actionnaires,
- un exemplaire des statuts de la Société,
- le rapport du Conseil d'Administration,
- le rapport du Commissaire aux Comptes,
- le projet de statuts de la Société sous sa nouvelle forme,
- le texte du projet des résolutions qui sont soumises à l'Assemblée.

Le Président déclare que les documents et renseignements prévus par les dispositions législatives et réglementaires ont été adressés aux actionnaires ou tenus à leur disposition au siège social pendant le délai fixé par lesdites dispositions.

L'Assemblée lui donne acte de cette déclaration.

Le Président rappelle que l'Assemblée est appelée à délibérer sur l'ordre du jour suivant :

ORDRE DU JOUR

- Lecture du rapport du Conseil d'Administration,
- Lecture du rapport du Commissaire aux Comptes,
- Transformation de la Société en société par actions simplifiée,
- Adoption des statuts de la Société sous sa nouvelle forme,
- Nomination d'un Conseil d'Administration,
- Confirmation des Commissaires aux Comptes dans leurs fonctions,
- Questions diverses,
- Pouvoirs pour l'accomplissement des formalités.

Il est ensuite donné lecture du rapport du Conseil d'Administration et du rapport du Commissaire aux Comptes établi conformément à l'article L. 225-244 du Code de commerce.

Cette lecture terminée, le Président déclare la discussion ouverte.

Diverses observations sont échangées puis personne ne demandant plus la parole, le Président met successivement aux voix les résolutions suivantes :

PREMIERE RESOLUTION

L'Assemblée Générale, après avoir entendu la lecture du rapport du Conseil d'Administration et du rapport du Commissaire aux Comptes établi conformément à l'article L. 225-244 du Code de commerce, et après avoir constaté que les conditions légales étaient réunies, décide, en application des dispositions des articles L. 225-243, L. 225-244 et L. 227-3 du Code de commerce, de transformer la Société en société par actions simplifiée à compter de ce jour.

Cette transformation régulièrement effectuée n'entraînera pas la création d'une personne morale nouvelle.

La durée de la Société, son objet et son siège social ne sont pas modifiés.

Son capital reste fixé à la somme de 400 000 EUROS. Il reste divisé en 10000 actions, entièrement libérées qui seront attribuées aux actionnaires actuels en échange des 10000 actions qu'ils possèdent.

Cette résolution est adoptée à l'unanimité.

DEUXIEME RESOLUTION

En conséquence de la décision de transformation de la Société en société par actions simplifiée adoptée sous la résolution précédente, l'Assemblée Générale adopte article par article, puis dans son ensemble le texte des statuts de la Société sous sa nouvelle forme, dont un exemplaire demeurera annexé au présent procès-verbal.

Cette résolution est adoptée à l'unanimité.

TROISIEME RESOLUTION

L'Assemblée Générale, statuant aux conditions prévues par les nouvelles dispositions statutaires, nomme, pour une durée prenant fin à l'issue de l'Assemblée Générale Ordinaire des associés à tenir dans l'année 2006 pour statuer sur les comptes de l'exercice clos le 31 août 2005, en qualité d'administrateurs membres du Conseil d'Administration de la Société :

- Monsieur Jean-Claude LORANG, né le 14 avril 1940 à PARIS (19ème), demeurant à NEUILLY SUR SEINE (92200), 20 Boulevard D.INKERMANN,
- Monsieur Yves KRONGRAD, né le 23 Février 1946 à NANCY (54), demeurant à CHAMBOURCY (78240), 8 Chemin de la Grande Mare,

- La société FAYAT-GENEST, société anonyme au capital de 4.000.000 Euros, dont le siège est à VIRY-CHATILLON (91170), 20 Avenue du Général de Gaulle, immatriculée au Registre du Commerce et des Sociétés de CORBEIL ESSONNES, sous le numéro 397 983 784 représentée par Monsieur Clément FAYAT.

Cette résolution est adoptée à l'unanimité.

Chaque administrateur ainsi nommé et présent à l'assemblée prend alors la parole, remercie l'assemblée de la confiance qu'elle veut bien lui marquer, accepte les fonctions d'administrateur et confirme qu'il remplit les conditions légales et réglementaires ainsi que celles posées par les statuts pour leur exercice.

QUATRIEME RESOLUTION

L'Assemblée Générale constate que les fonctions de la Société AUDIT EUREX, Commissaire aux Comptes titulaire, et de Monsieur Xavier THUAU, Commissaire aux Comptes suppléant, se poursuivent jusqu'au terme de leur mandat, soit jusqu'à l'issue de la réunion de l'Assemblée Générale Ordinaire appelée à statuer sur les comptes de l'exercice clos le 31 août 2005.

Cette résolution est adoptée à l'unanimité.

CINQUIEME RESOLUTION

L'Assemblée Générale décide que la durée de l'exercice en cours qui sera clos le 31 août 2002, n'a pas à être modifiée du fait de la transformation de la Société en société par actions simplifiée.

Les comptes de cet exercice seront établis, présentés et contrôlés dans les conditions fixées par les nouveaux statuts et les dispositions du Code de commerce relatives aux sociétés par actions simplifiées.

Le Conseil d'Administration et la Société AUDIT EUREX, Commissaire aux Comptes de la Société sous sa forme anonyme, présenteront à l'Assemblée Générale des associés qui statuera sur ces comptes, les rapports relatifs à l'exécution de leurs mandats respectifs pendant la période courue du premier jour dudit exercice jusqu'au jour de la transformation.

Ces rapports seront communiqués aux associés dans les conditions fixées par la loi et les nouveaux statuts.

L'Assemblée Générale des associés statuera sur ces comptes conformément aux règles fixées par les nouveaux statuts et les dispositions du Code de commerce relatives aux sociétés par actions simplifiées. Elle statuera sur le quitus à donner aux administrateurs de la Société sous son ancienne forme.

Les bénéfices de l'exercice en cours seront affectés et répartis entre les associés suivant les dispositions statutaires de la Société sous sa forme de société par actions simplifiée.

Cette résolution est adoptée à l'unanimité.

SIXIEME RESOLUTION

L'Assemblée Générale, comme conséquence de l'adoption des résolutions qui précèdent, constate que la transformation de la Société en société par actions simplifiée est définitivement réalisée.

Cette résolution est adoptée à l'unanimité.

SEPTIEME RESOLUTION

L'Assemblée Générale donne tous pouvoirs au porteur de copies ou d'extraits du présent procès-verbal pour remplir toutes formalités de droit.

Cette résolution est adoptée à l'unanimité.

CLOTURE

L'ordre du jour étant épuisé et personne ne demandant plus la parole, le Président déclare la séance levée.

De tout ce que dessus, il a été dressé le présent procès-verbal qui, après lecture, a été signé par les membres du bureau.

Le Président

Les Scrutateurs



Le Secrétaire

C
Certifié

POUR

Enregistré à la RCBTTE PRINCIPALE DE JUVISY NORD - EST
Le 27/08/2002 Bordereau n°2002/214 Case n°2 E
Enregistrement : 75 €
Timbre : 90 €
Total liquidé : cent soixante-cinq euros
Montant reçu : cent soixante-cinq euros
Le Contrôleur



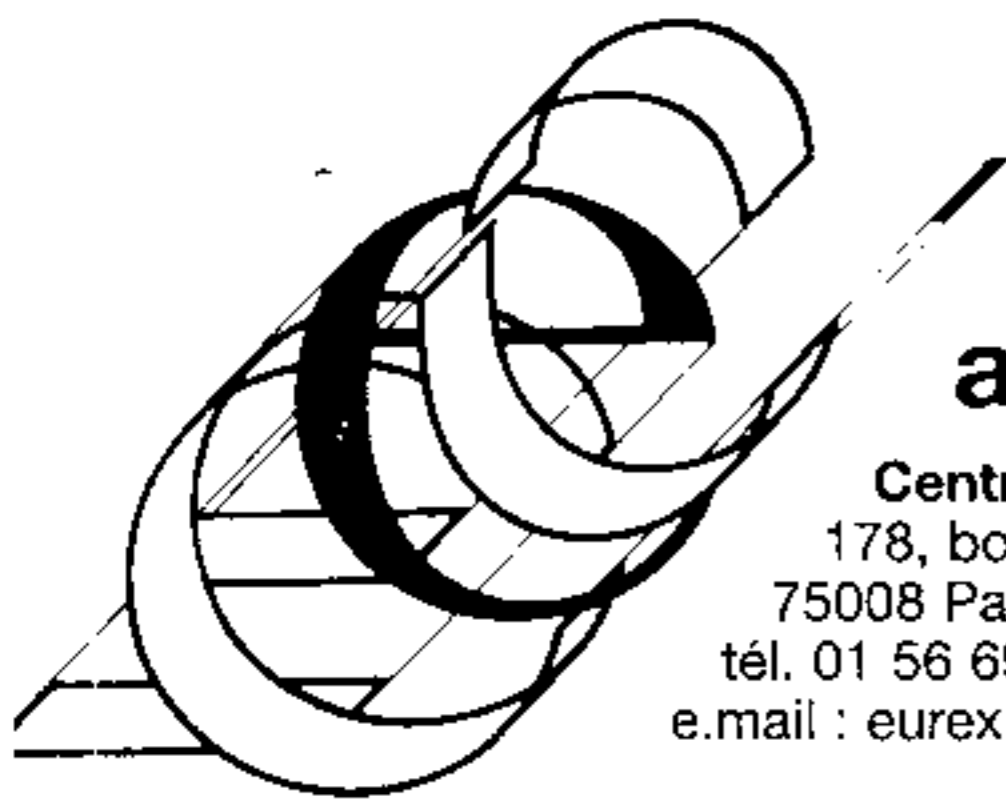

audit eurex

Centre de Paris
178, boulevard Haussmann
75008 Paris
tél. 01 56 69 37 37 - fax 01 42 25 60 76
e.mail : eurex.paris@eurexfrance.com

Groupe Eurex
web : www.eurexfrance.com

Société
: commissaires aux comptes
membre de la Compagnie
régionale de Paris

DARRAS ET JOUANIN

SA au capital de 400 000 €

2, rue des Sables

91170 VIRY-CHATILLON

RAPPORT SUR LA TRANSFORMATION DE LA

SOCIETE ANONYME EN SOCIETE PAR

ACTIONS SIMPLIFIEE

L 224-3 du Code de Commerce

audit eurex
siège social :
178, boulevard Haussmann
75008 Paris

Société Anonyme
au capital de 275 000 francs
S.I.C. Paris 340 900 422
N° SIREN 340 900 422
N° TVA FR 14 340 900 422
Code NAF : 741 C

Bureaux à :
Nancy
Paris
Montrouge-les-Bains

Membre associé **Eurex**

Membre de l'association multiprofessionnelle des métiers de conseil en affaires - Auriga



Mesdames, Messieurs,

En notre qualité de commissaire aux comptes de la société DARRAS ET JOUANIN et en exécution de la mission de commissaire à la transformation qui nous a été confiée par l'ensemble des actionnaires de cette société, nous vous présentons notre rapport :

- sur l'appréciation de la valeur des biens composant l'actif social et des avantages particuliers, en application de l'article L.224.3 du Code de commerce,
- sur le montant des capitaux propres dans le cadre du projet de transformation en société par actions simplifiée de votre société, en application de l'article L.225.244 du Code de commerce.

1. Exposé de l'opération projetée :

La société DARRAS ET JOUANIN est une société anonyme au capital de 400 000 euros, dont le siège social est situé à VIRY CHATILLON (91170), 2 rue des Sables, et qui a pour objet social, dans tout pays, pour son compte et pour le compte de tiers, soit en participation, en association ou de toutes autres manières :

- L'entreprise de tous travaux publics et particuliers en général et notamment l'entreprise de tous travaux en béton armé, ainsi que tous travaux d'application de résines, de nettoyage, de maintenance et de gardiennage.

L'opération qui vous est proposée consiste en la transformation de votre société anonyme en société par actions simplifiée.

Cette opération est faite sur la base des comptes annuels arrêtés au 31 août 2001 joints au présent rapport.

2. Vérifications effectuées :

Nous avons effectué nos diligences dans le cadre d'un examen limité, complété de contrôles particuliers, conformément aux normes de la profession, pour :

- vérifier la réalité des actifs et des passifs, ainsi que leur valeur,
- apprécier la nature et l'incidence des avantages particuliers stipulés,
- apprécier le montant des capitaux propres,
- nous assurer que les événements intervenus entre le 31 août 2001 et la date de ce rapport n'étaient pas de nature à remettre en cause le montant des capitaux propres.

Nos contrôles ont consisté principalement à effectuer un examen analytique des données financières présentées dans la balance générale des comptes au 31 mai 2002 et à obtenir des dirigeants les informations nécessaires pour en apprécier la sincérité.

3. Conclusion :

Nous n'avons pas d'observation à formuler sur la valeur des biens composant l'actif social.

Nous n'avons pas relevé d'avantages particuliers.

Le montant des capitaux propres est au moins égal au montant du capital social.

Fait à Paris, le 8 juillet 2002

SA AUDIT EUREX

Société de Commissaires aux Comptes



Michel BEGER
Responsable Technique

Jabin AUDAS
Mandataire Social

DARRAS ET JOUANIN

Société par actions simplifiée au capital de 400.000 Euros

Siège social : 2 Rue des Sables – 91170 VIRY-CHATILLON

R.C.S. EVRY B 775 725 419

STATUTS

(mis à jour après l'Assemblée Générale Extraordinaire du 12 Août 2002)

DARRAS ET JOUANIN
SOCIETE PAR ACTIONS SIMPLIFIEE
Au capital de 400.000 euros
Siège social : 2 Rue des Sables - 91170 VIRY-CHATILLON

ARTICLE 1 - FORME

La société a été constituée sous la forme de société anonyme.

Elle a été transformée en société par actions simplifiée aux termes d'une décision unanime des associés réunis en assemblée générale le 12 Août 2002.

Elle continue d'exister entre les propriétaires des actions existantes et de celles qui seraient créées ultérieurement.

Elle est régie par :

- les dispositions des articles L. 227-1 à L. 227-20 et L. 244-1 à L. 244-4 du Code de commerce;

- dans la mesure où elles sont compatibles avec les dispositions particulières aux sociétés par actions simplifiées, les dispositions relatives aux sociétés anonymes, à l'exception des articles L. 225-17 à L. 225-126 du Code de commerce et les dispositions générales relatives à toute société des articles 1832 à 1844-17 du Code civil;

- les dispositions des présents statuts.

Elle fonctionne sous la même forme avec un ou plusieurs associés.

La société n'est pas et n'entend pas devenir une société réputée faire publiquement appel à l'épargne, conformément aux dispositions de l'article L.227-2 du Code de commerce.

ARTICLE 2 - OBJET

La présente société par actions simplifiée continue d'avoir pour objet, en France et à l'étranger :

1. L'entreprise de tous travaux publics et particuliers en général et notamment l'entreprise de tous travaux en béton armé, ainsi que tous travaux d'application de résines, de nettoyage, de maintenance et de gardiennage.
2. La participation directe ou indirecte de la société dans toutes affaires similaires et dans toutes opérations se rattachant de manière quelconque à son objet, le tout soit par voie de création de sociétés nouvelles ou étrangères, d'apports de biens et droits mobiliers et immobiliers à toutes sociétés existantes ou en voie de formation françaises ou étrangères, soit au moyen de souscriptions, d'achats, de ventes d'actions et d'obligations et autres titres, d'achats et de ventes de tous biens mobiliers et immobiliers et droits incorporels de toute nature, soit par tous traités de fusion, de prêts, d'avance, de commandites, de participations et de toutes autres manières quelconques.

3. Et généralement, toutes opérations et entreprises commerciales, industrielles, financières, mobilières et immobilières se rattachant directement ou indirectement à l'industrie et au commerce de la société ou de nature à en faciliter l'extension et le développement.

ARTICLE 3 - DENOMINATION

La dénomination de la société demeure : "**DARRAS ET JOUANIN**".

Dans tous les actes et documents émanant de la société et destinés aux tiers, la dénomination sera précédée ou suivie immédiatement des mots écrits lisiblement "Société par actions simplifiée" ou des initiales "S.A.S.", de l'énonciation du montant du capital social, ainsi que le numéro d'identification SIREN et la mention RCS suivie du nom de la ville où se trouve le greffe où elle sera immatriculée.

ARTICLE 4 - SIEGE SOCIAL

Le siège social reste fixé à VIRY-CHATILLON (91170), 2 Rue des Sables, situé dans le ressort du Tribunal de commerce d'Evry, lieu de son immatriculation au Registre du commerce et des sociétés.

Le transfert du siège social, la création, le déplacement, la fermeture des succursales, agences et dépôts situés en tous lieux ou à l'étranger interviennent sur décision du conseil d'administration de la société, sous réserve de ratification par la collectivité des associés délibérant dans les conditions prévues pour les décisions extraordinaires.

ARTICLE 5 - DUREE

La durée de la société reste fixée à 99 années à compter de la date de son immatriculation au Registre du commerce et des sociétés, sauf les cas de prorogation ou de dissolution anticipée prévus aux présents statuts.

Cette durée peut, par décision de la collectivité des associés délibérant dans les conditions prévues pour les décisions extraordinaires, être prorogée une ou plusieurs fois sans que chaque prorogation puisse excéder 99 ans.

Un an au moins avant la date d'expiration de la société, le président doit provoquer une délibération de la collectivité des associés à l'effet de décider si la société doit être prorogée. A défaut, tout associé peut demander au Président du Tribunal de commerce du lieu du siège social statuant sur requête, la désignation d'un mandataire de justice chargé de provoquer la délibération et la décision ci-dessus prévues.

ARTICLE 6 - CAPITAL SOCIAL

Le capital social de la société par actions simplifiée reste fixé à la somme de QUATRE CENT MILLE EUROS (400.000 euros).

Il est divisé en DIX MILLE (10.000) actions, de même catégorie.

ARTICLE 7 - MODIFICATIONS DU CAPITAL SOCIAL

Le capital social peut être augmenté, réduit ou amorti conformément aux lois et règlements en vigueur.

I - Le capital social peut être augmenté, soit par l'émission d'actions nouvelles, soit par élévation du montant nominal des actions existantes.

L'émission d'actions nouvelles peut résulter :

- Soit d'apports en nature ou en numéraire, ces derniers pouvant être libérés par un versement d'espèces ou par compensation avec des créances liquides et exigibles sur la société ;
- Soit de l'utilisation de ressources propres à la société sous forme d'incorporation de réserves, de bénéfices ou de primes d'émission ;
- Soit de la combinaison d'apports en numéraire et d'incorporations de réserves, bénéfices ou primes d'émission ;
- Soit de la conversion ou du remboursement d'obligations en actions.

Sauf s'il s'agit du paiement du dividende en actions, la collectivité des associés délibérant dans les conditions prévues pour les décisions extraordinaires sur le rapport du conseil d'administration est seule compétente pour décider une augmentation de capital.

Si l'augmentation du capital est réalisée par incorporation de réserves, bénéfices ou primes d'émission, la collectivité des associés délibère aux conditions de quorum et de majorité prévues par les décisions ordinaires.

Les associés ont, proportionnellement au nombre de leurs actions, un droit de préférence à la souscription des actions de numéraire émises pour réaliser une augmentation de capital.

La collectivité des associés qui décide l'augmentation de capital peut supprimer ce droit préférentiel de souscription, totalement ou partiellement, en faveur d'un ou plusieurs associés dénommés, dans le respect des conditions prévues par la loi. En outre, chaque associé peut, sous certaines conditions, renoncer individuellement à ce droit préférentiel de souscription.

Le droit à l'attribution d'actions nouvelles, à la suite de l'incorporation au capital de réserves, bénéfices ou primes d'émission appartient au nu-propriétaire, sous réserve des droits de l'usufruitier.

La valeur des apports en nature doit être appréciée par un ou plusieurs commissaires aux comptes nommés sur requête par le Président du Tribunal de commerce.

II - La collectivité des associés délibérant dans les conditions prévues pour les décisions extraordinaires peut aussi décider ou autoriser la réduction du capital social pour telle cause et de telle manière que ce soit, notamment pour cause de pertes ou par voie de remboursement ou de rachat partiels des actions, de réduction de leur nombre ou de leur valeur nominale, le tout dans les limites et sous les réserves fixées par la loi et, en aucun cas, la réduction de capital ne peut porter atteinte à l'égalité des associés.

La réduction du capital à un montant inférieur au minimum légal ne peut être décidée que sous la condition suspensive d'une augmentation de capital destinée à amener celui-ci au moins au minimum légal, à moins que la société ne se transforme en société d'une autre forme n'exigeant pas un capital supérieur au capital social après sa réduction.

A défaut, tout intéressé peut demander en justice la dissolution de la société. Celle-ci ne peut être prononcée si au jour où le tribunal statue sur le fond, la régularisation a eu lieu.

III - La collectivité des associés délibérant dans les conditions prévues pour les décisions extraordinaires peut également décider d'amortir tout ou partie du capital social et substituer aux actions de capital des actions de jouissance partiellement ou totalement amorties, le tout en application des articles L. 225-198 et suivants du Code de commerce.

IV - Enfin, la collectivité des associés décidant l'augmentation ou la réduction du capital peut déléguer au conseil d'administration les pouvoirs nécessaires à l'effet de la réaliser.

ARTICLE 8 - LIBERATION DES ACTIONS

Lors de la constitution de la société, les actions de numéraire sont libérées, lors de la souscription, de la moitié au moins de leur valeur nominale.

Lors d'une augmentation de capital, les actions de numéraire sont libérées, lors de la souscription, d'un quart au moins de leur valeur nominale et, le cas échéant, de la totalité de la prime d'émission.

La libération du surplus doit intervenir en une ou plusieurs fois sur appel du président, dans le délai de cinq ans à compter de l'immatriculation au Registre du commerce et des sociétés en ce qui concerne le capital initial, et dans le délai de cinq ans à compter du jour où l'opération est devenue définitive en cas d'augmentation de capital.

Les appels de fonds sont portés à la connaissance du ou des souscripteurs quinze jours au moins avant la date fixée pour chaque versement, par lettre recommandée avec accusé de réception, adressée à chaque actionnaire.

Tout retard dans le versement des sommes dues sur le montant non libéré des actions entraîne de plein droit intérêt au taux légal à partir de la date d'exigibilité, sans préjudice de l'action personnelle que la société peut exercer contre l'actionnaire défaillant et des mesures d'exécution forcée prévues par la loi.

Conformément aux dispositions de l'article 1843-3 du Code civil, lorsqu'il n'a pas été procédé dans un délai légal aux appels de fonds pour réaliser la libération intégrale du capital, tout intéressé peut demander au président du tribunal statuant en référé soit d'enjoindre sous astreinte aux administrateurs, gérants et dirigeants de procéder à ces appels de fonds, soit de désigner un mandataire chargé de procéder à cette formalité.

ARTICLE 9 - FORME DES ACTIONS

Les actions émises par la société ont obligatoirement la forme nominative.

Elles donnent lieu à une inscription en comptes "nominatifs purs" ou "nominatifs administrés" selon les modalités prévues par le "cahier des charges des émetteurs - teneurs de comptes de valeurs mobilières non admises en SICOVAM" approuvé par la Direction du Trésor, par la société au nom de chaque associé dans les conditions et selon les modalités prévues par la loi et les règlements en vigueur sur les sociétés commerciales pour les sociétés anonymes.

A la demande d'un associé, une attestation d'inscription en compte lui sera délivrée par la société.

Lorsque les conditions légales sont réunies, la société peut créer des actions à dividende prioritaire sans droit de vote.

La collectivité des associés délibérant dans les conditions prévues pour la réduction du capital social en l'absence de pertes peut, à tout moment, décider ou autoriser le rachat des actions à dividende prioritaire sans droit de vote.

ARTICLE 10 - TRANSMISSION DES ACTIONS

Les actions ne sont négociables qu'après l'immatriculation de la société au Registre du commerce et des sociétés. En cas d'augmentation du capital, les actions sont négociables à compter de la réalisation de celle-ci.

Les actions demeurent négociables après la dissolution de la société et jusqu'à la clôture de la liquidation.

La propriété des actions résulte de leur inscription en compte individuel au nom du ou des titulaires sur les registres que la société tient à cet effet au siège social.

La transmission des actions s'opère à l'égard de la société et des tiers par un virement du compte du cédant au compte du cessionnaire, sur production d'un ordre de mouvement établi sur un formulaire fourni ou agréé par la société et signé par le cédant ou son mandataire.

L'ordre de mouvement est enregistré sur un registre coté et paraphé, tenu chronologiquement, dit "registre des mouvements".

La société est tenue de procéder à cette inscription et à ce virement dès réception de l'ordre de mouvement et, au plus tard, dans les huit jours qui suivent celle-ci.

La société peut exiger que les signatures apposées sur l'ordre de mouvement soient certifiées par un officier public ou un maire sauf dispositions législatives contraires.

Les actions sont transmissibles sous les conditions suivantes.

Procédure d'agrément :

Toutes les cessions d'actions, sauf entre associés, sont soumises à la procédure d'agrément suivante :

Le président de la société doit, dans un délai de 15 jours à compter de la réception de la notification du projet de cession, notifier, soit par acte extrajudiciaire soit par lettre recommandée avec accusé de réception, à l'associé cédant la décision d'agrément ou de refus d'agrément prise par un ou plusieurs associés représentant au moins la majorité du capital et des droits de vote de la société et délibérant dans les conditions prévues pour les décisions extraordinaires dans les délais prévus par l'article L. 228-24 du Code de commerce ; les actions de l'associé qui projette de céder ses actions ne sont pas prises en compte pour le calcul de cette majorité.

A défaut de réponse dans le délai ci-dessus, l'agrément sera réputé accepté.

La décision d'agrément ou de refus d'agrément n'a pas à être motivée.

En cas d'agrément, l'associé cédant peut céder librement le nombre d'actions indiqué dans la notification de la décision d'agrément aux conditions prévues et à la société mentionnée dans ladite notification.

En cas de refus d'agrément, l'associé cédant doit, dans un délai de 15 jours à compter de la notification de la décision de refus d'agrément, indiquer à la société au moyen d'une lettre recommandée avec accusé de réception, s'il entend renoncer à son projet de cession.

A défaut d'exercice de ce droit de repentir, la société doit dans un délai de 15 jours à compter de la notification de la décision de refus d'agrément :

- Soit faire racheter les actions dont la cession était envisagée par un ou plusieurs associés ;
- Soit procéder elle-même à ce rachat ; dans ce cas elle doit dans les six mois de ce rachat céder ces actions ou les annuler dans le cadre d'une réduction de son capital social.

Le prix de rachat des actions du cédant est fixé d'un commun accord. En cas de désaccord, le prix de rachat est déterminé dans les conditions prévues à l'article 1843-4 du Code civil.

Si, à l'expiration dudit délai de 15 jours, le rachat n'est pas réalisé, l'agrément est considéré comme donné. Toutefois, ce délai peut être prolongé par ordonnance du Président du Tribunal de commerce statuant en la forme des référés, sans recours possible, le cédant et le cessionnaire dûment appelés.

La cession au nom du ou des acquéreurs désignés par les associés est régularisée par un ordre de virement signé par le cédant ou son mandataire, ou à défaut le président de la société qui le notifiera au cédant, dans les huit jours de sa date, avec invitation à se présenter au siège social pour recevoir le prix de cession, qui ne sera pas productif d'intérêts.

Toute cession d'actions intervenue en violation des dispositions ci-dessus est nulle. En outre, l'associé cédant sera tenu de céder la totalité de ses actions dans un délai d'un mois à compter de la révélation à la société de l'infraction et ses droits non pécuniaires seront suspendus jusqu'à ce qu'elle ait procédé à ladite cession.

Ces dispositions sont également applicables en cas d'apport en société, d'apport partiel d'actif, de fusion ou de scission. Elles peuvent aussi s'appliquer à la cession des droits d'attribution en cas d'augmentation de capital par incorporation de réserves, primes d'émission ou bénéfiques, ainsi qu'en cas de cession de droits de souscription à une augmentation de capital par voie d'apports en numéraire ou de renonciation individuelle au droit de souscription en faveur de personnes dénommées.

La clause d'agrément, objet du présent article, est applicable à toute cession de valeurs mobilières émises par la société, donnant vocation ou pouvant donner vocation à recevoir à tout moment ou à terme des actions de la société.

La présente clause d'agrément ne peut être supprimée ou modifiée qu'à l'unanimité des associés.

ARTICLE 11 - MODIFICATION DU CONTROLE D'UNE SOCIETE ASSOCIEE

Toute société associée doit notifier à la société la liste de ses propres associés et la répartition entre eux de son capital social. Lorsqu'un ou plusieurs de ces associés sont eux-mêmes des personnes morales, la notification doit contenir la répartition du capital de ces personnes morales et l'indication de la ou des personnes ayant le contrôle ultime de la société associée.

Tout changement relatif à ces informations doit être notifié à la société dans un délai de quinze jours de sa prise d'effet à l'égard des tiers. Toutes ces notifications interviennent, soit par acte extrajudiciaire soit par lettre recommandée avec accusé de réception.

En cas de modification du contrôle d'une société associée au sens de l'article L. 233-3 du Code de commerce, l'exercice de ses droits non pécuniaires est de plein droit suspendu à date de la modification.

Dans le mois suivant la notification de la modification, le président consulte la collectivité des associés délibérant dans les conditions prévues pour les décisions ordinaires sur les conséquences à tirer de cette modification.

A la majorité des deux tiers des autres associés, la collectivité des associés agrée la modification ou impartit à la société associée intéressée un délai d'un mois pour régulariser sa situation.

A défaut de régularisation dans le délai imparti, la société intéressée sera exclue de la société dans les conditions ci-après prévues.

Si, au terme de la procédure d'exclusion, celle-ci n'est pas prononcée, la suspension des droits non pécuniaires cesse immédiatement.

La présente clause ne peut être annulée ou modifiée qu'à l'unanimité des associés.

ARTICLE 12 - EXCLUSION

Tout associé peut être exclu dans les cas suivants :

S'agissant d'une personne morale,

- réduction de son capital en dessous du montant prévu par les dispositions légales ;
- modification de son contrôle au sens de l'article L. 233-3 du Code de commerce ;

Pour tout associé, personne physique ou morale,

- mise en redressement judiciaire ;
- exercice d'une activité concurrente à celle de la société, soit directement, soit par l'intermédiaire d'une société filiale ou apparentée ;
- Violation de la clause d'agrément ;
- Violation d'une clause statutaire ;
- Opposition continue aux décisions proposées par le conseil d'administration pendant deux exercices consécutifs ;
- Violation des principes contenus dans le préambule.

La décision d'exclusion est prise par décision collective des associés délibérant dans les conditions prévues pour les décisions ordinaires et prise à la majorité simple.

L'associé faisant l'objet de la procédure d'exclusion ne participe pas au vote.

Les associés sont appelés à se prononcer à l'initiative du conseil d'administration de la société.

La décision d'exclusion ne peut intervenir sans que les griefs invoqués à l'encontre de l'associé susceptible d'être exclu lui aient été préalablement communiqués au moyen d'une lettre recommandée avec accusé de réception et ce afin qu'il puisse présenter aux autres associés les motifs de son désaccord sur le projet d'exclusion, lesquels doivent, en tout état de cause, être mentionnés dans la décision des associés.

En outre, l'exclusion ne peut être prononcée sans que la société ait pris dans les mêmes conditions la décision, soit de désigner un acquéreur pour les actions de l'associé exclu, soit de procéder elle-même au rachat desdites actions dans le cadre d'une réduction de son capital social.

Le prix de cession des actions de l'exclu sera déterminé par accord entre les associés intéressés ou, à défaut d'accord, suivant évaluation arrêtée par un expert désigné par le Président du Tribunal de commerce statuant en matière de référé à la demande de la partie la plus diligente, les frais étant à la charge de la société.

A défaut par l'associé exclu de remettre un ordre de mouvement signé de sa main ou de son mandataire dans les huit jours de la décision d'exclusion, la cession des actions sera effectuée par le président de la société sur le registre des mouvements des actions et le prix devra être payé à l'exclu dans le délai de un mois.

A défaut par le président d'y procéder, tout associé pourra demander en référé la nomination d'un administrateur "ad hoc" chargé d'y procéder.

La décision d'exclusion peut prononcer la suspension des droits de vote de l'associé exclu jusqu'à la date de cession de ses actions.

Les dispositions du présent article s'appliquent dans les mêmes conditions à l'associé qui a acquis cette qualité à la suite d'une opération de fusion, de scission ou de dissolution.

La présente clause ne peut être annulée ou modifiée qu'à l'unanimité des associés.

ARTICLE 13 - DROITS ET OBLIGATIONS ATTACHES AUX ACTIONS

Toute action en l'absence de catégories d'actions, ou toute action d'une même catégorie d'actions dans le cas contraire, donne droit à une part nette proportionnelle à la quotité de capital qu'elle représente dans les bénéfices et réserves ou dans l'actif social lors de toute distribution, amortissement ou répartition, au cours de la vie de la société, comme en cas de liquidation, ceci dans les conditions et modalités par ailleurs stipulées dans les présents statuts.

Le cas échéant, et pour parvenir à ce résultat, il est fait masse de toutes exonérations fiscales comme de toutes taxations pouvant être prises en charge par la société auxquelles ces distributions, amortissements ou répartitions pourraient donner lieu.

Tout associé dispose notamment des droits suivants à exercer dans les conditions et sous les éventuelles restrictions légales et réglementaires : droit préférentiel de souscription aux augmentations de capital ou aux émissions d'obligations convertibles en actions, droit à l'information permanente ou préalable aux consultations collectives ou assemblées générales, droit de poser des questions écrites avant toute consultation collective ou, deux fois par an, sur tout fait de nature à compromettre la continuité de l'exploitation, droit de récuser les commissaires aux comptes.

Chaque action donne en outre le droit au vote et à la représentation dans les consultations collectives ou assemblées générales

Le droit de vote attaché aux actions de capital ou de jouissance est proportionnel à la quotité du capital qu'elles représentent et chaque action donne droit à une voix au moins.

Les associés ne sont responsables du passif social qu'à concurrence de leurs apports.

Les droits et obligations suivent l'action quelle qu'en soit le titulaire.

La propriété d'une action comporte de plein droit adhésion aux statuts de la société et aux décisions de la collectivité des associés.

Les créanciers, ayants-droit ou autres représentants d'un associé ne peuvent, sous quelque prétexte que ce soit, requérir l'apposition de scellés sur les biens et valeurs sociales, ni en demander le partage ou la licitation ; ils doivent s'en rapporter aux inventaires sociaux et aux décisions de la collectivité des associés.

Chaque fois qu'il sera nécessaire de posséder plusieurs actions pour exercer un droit quelconque, en cas d'échange, de regroupement ou d'attribution de titres ou en conséquence d'augmentation ou de réduction de capital, de fusion ou autre opération sociale, les associés propriétaires de titres isolés, ou en nombre inférieur à celui requis, ne peuvent exercer ces droits qu'à la condition de faire leur affaire personnelle du groupement, et éventuellement de l'achat ou de la vente du nombre d'actions ou droits nécessaires.

ARTICLE 14 - INDIVISIBILITE DES ACTIONS

Les actions sont indivisibles à l'égard de la société.

Les associés propriétaires indivis d'actions sont tenus de se faire représenter auprès de la société par un seul d'entre eux, considérée comme seul propriétaire ou par un mandataire unique ; en cas de désaccord, le mandataire unique peut être désigné à la demande de l'indivisaire la plus diligent.

La désignation du représentant de l'indivision doit être notifiée à la société dans le mois de la survenance de l'indivision. Toute modification dans la personne du représentant de l'indivision n'aura d'effet, vis-à-vis de la société, qu'à l'expiration d'un délai d'un mois à compter de sa notification à la société, justifiant de la régularité de la modification intervenue.

ARTICLE 15 - NUE PROPRIETE - USUFRUIT

Sauf convention contraire notifiée à la société, les associés détenant l'usufruit d'actions représentent valablement les associés détenant la nue-propiété ; toutefois, le droit de vote appartient à l'associé détenant l'usufruit pour les délibérations concernant les décisions collectives ordinaires et à l'associé détenant la nue-propiété pour les délibérations concernant les décisions collectives extraordinaires.

Cependant, les associés concernés peuvent convenir de toute autre répartition du droit de vote aux consultations collectives. La convention est notifiée par lettre recommandée à la société, qui sera tenue d'appliquer cette convention pour toute consultation collective qui aurait lieu après l'expiration d'un délai d'un mois suivant l'envoi de cette lettre.

Toutefois, dans tous les cas, l'associé détenant la nue-propiété a le droit de participer aux consultations collectives.

L'exercice du droit préférentiel de souscription aux actions nouvelles de numéraire et celui du droit d'attribution d'actions gratuites est réglé en l'absence de conventions spéciales entre les parties, selon les dispositions suivantes :

Le droit préférentiel de souscription, ainsi que le droit d'attribution d'actions gratuites, appartiennent à l'associé détenant la nue-propiété.

Si celui-ci vend ses droits, les sommes provenant de cette cession, ou les biens acquis par lui au moyen de ces sommes, sont soumis à usufruit.

L'associé détenant la nue-propiété est réputé avoir négligé d'exercer le droit préférentiel de souscription lorsqu'il n'a ni souscrit d'actions nouvelles, ni vendu les droits de souscription huit jours avant l'expiration du délai d'exercice de ce droit.

Il est même réputé avoir négligé d'exercer le droit d'attribution lorsqu'il n'a ni demandé cette attribution, ni vendu les droits trois mois après le début des opérations d'attribution.

L'associé détenant l'usufruit, dans les deux cas, peut alors se substituer à l'associé détenant la nue-propiété pour exercer soit le droit de souscription, soit le droit d'attribution ou pour vendre les droits. Dans ce dernier cas, l'associé détenant la nue-propiété peut exiger le remploi des sommes provenant de la cession ; les biens ainsi acquis sont soumis à usufruit.

Les actions nouvelles appartiennent au nu-propiétaire pour la nue-propiété et à l'usufruitier pour l'usufruit. Toutefois, en cas de versements de fonds par le nu-propiétaire ou l'usufruitier, pour réaliser ou parfaire une souscription ou une attribution, les actions nouvelles n'appartiennent au nu-propiétaire et à l'usufruitier qu'à concurrence de la valeur des droits de souscription ou d'attribution ; le surplus des actions nouvelles appartient en pleine propriété à l'associé qui a versé les fonds.

En cas de remise en gage par un associé de ses actions, l'associé débiteur continue de représenter seul ces actions.

ARTICLE 16 - DIRECTION DE LA SOCIETE

Président :

La société est représentée à l'égard des tiers par un président qui est soit une personne physique salariée ou non, associée ou non de la société, soit une personne morale associée ou non de la société.

La personne morale président est représentée par son représentant légal sauf si, lors de sa nomination ou à tout moment en cours de mandat, elle désigne une personne spécialement habilitée à la représenter en qualité de représentant.

Lorsqu'une personne morale est nommée président, ses dirigeants sont soumis aux mêmes conditions et obligations et encourent les mêmes responsabilités civile et pénale que s'ils étaient président en leur propre nom, sans préjudice de la responsabilité solidaire de la personne morale qu'ils dirigent.

Les règles fixant la responsabilité des membres du conseil d'administration des sociétés anonymes sont applicables au président de la société par actions simplifiée.

Au cours de la vie sociale le président est renouvelé, remplacé et nommé par une décision du conseil d'administration prise à la majorité simple des administrateurs.

La durée du mandat du président est fixée à 6 ans prenant fin à l'issue de la consultation annuelle de la collectivité des associés appelée à statuer sur les comptes annuels de l'exercice écoulé et tenue dans l'année au cours de laquelle expire son mandat.

Le mandat du président est renouvelable sans limitation.

Le président, personne physique, ou le représentant de la personne morale président, peut être également lié à la société par un contrat de travail à condition que ce contrat corresponde à un emploi effectif.

Les fonctions de président prennent fin soit par le décès, la démission, la révocation, l'expiration de son mandat, soit par l'ouverture à l'encontre de celui-ci d'une procédure de redressement ou de liquidation judiciaires.

Le président peut démissionner de son mandat sous réserve de respecter un préavis d'un mois lequel pourra être réduit lors de la consultation du conseil d'administration qui aura à statuer sur le remplacement du président démissionnaire.

La démission du président n'est recevable que si elle est adressée à chacun des administrateurs par lettre recommandée.

Le président personne physique sera considéré comme démissionnaire à la date où il aura atteint l'âge de 80 ans révolus.

Le président est révocable à tout moment par décision du conseil d'administration prise à la majorité simple des administrateurs.

La décision de révocation du président peut ne pas être motivée.

En outre, le président est révocable par le Tribunal de commerce pour cause légitime, à la demande de tout associé.

La révocation du président personne morale ou du président personne physique, dont le mandat social n'est pas rémunéré, ne peut en aucun cas ouvrir droit à versement par la société d'indemnité de cessation de fonctions.

Rémunération du Président :

Le président peut recevoir une rémunération en compensation de la responsabilité et de la charge attachées à ses fonctions dont les modalités de fixation et de règlement sont déterminées par l'associé unique ou, en cas de pluralité d'associés, par une décision collective des associés délibérant dans les conditions prévues pour les décisions ordinaires.

Cette rémunération peut consister en un traitement fixe ou proportionnel ou à la fois fixe et proportionnel au bénéfice ou au chiffre d'affaires.

En outre, le président est remboursé de ses frais de représentation et de déplacement sur justification.

Cette rémunération et ces frais sont comptabilisés en frais généraux de la société.

Le président, personne physique, ou le représentant de la personne morale président, peut être également lié à la société par un contrat de travail à condition que ce contrat corresponde à un emploi effectif.

Pouvoirs du président :

Dans les rapports avec les tiers, le président représente la société et est investi des pouvoirs les plus étendus pour agir en toute circonstance au nom de la société dans les limites de son objet social.

Les dispositions des présents statuts limitant les pouvoirs du président sont inopposables aux tiers.

La société est engagée même par les actes du président qui ne relèvent pas de l'objet social, à moins qu'elle ne prouve que le tiers savait que l'acte dépassait cet objet ou qu'il ne pouvait l'ignorer compte tenu des circonstances, la seule publication des statuts ne suffisant pas à constituer cette preuve.

Le président peut déléguer à toute personne de son choix certains de ses pouvoirs pour l'exercice de fonctions spécifiques ou l'accomplissement de certains actes.

Directeur général :

Le président peut être assisté d'un ou de plusieurs directeurs généraux qui sont soit des personnes morales associées ou non, soit des personnes physiques salariées ou non, associées ou non.

La personne morale directeur général est représentée par son représentant légal sauf si, lors de sa nomination ou à tout moment en cours de mandat, elle désigne une personne spécialement habilitée à la représenter en qualité de représentant. Lorsqu'une personne morale est nommée directeur général, ses dirigeants sont soumis aux mêmes conditions et obligations et encourent les mêmes responsabilités civile et pénale que s'ils étaient directeur général en leur propre nom, sans préjudice de la responsabilité solidaire de la personne morale qu'ils dirigent.

Les règles fixant la responsabilité des membres du conseil d'administration des sociétés anonymes sont applicables au directeur général de la société par actions simplifiée.

1 - Nomination du directeur général.

Le directeur général est nommé par le président.

2 - Durée du mandat.

La durée du mandat du directeur général est fixée à 6 ans prenant fin à l'issue de la consultation annuelle de l'associé unique ou de la collectivité des associés appelée à statuer sur les comptes annuels de l'exercice écoulé et tenue dans l'année au cours de laquelle expire son mandat.

Le mandat du directeur général est renouvelable sans limitation.

3 - Démission - Révocation.

Les fonctions de directeur général prennent fin soit par le décès, la démission, la révocation, l'expiration de son mandat, soit par l'ouverture à l'encontre de celui-ci d'une procédure de redressement ou de liquidation judiciaires.

Le directeur général peut démissionner de son mandat sous réserve de respecter un préavis de un mois qui pourra être réduit lors de la décision du président qui nommera un nouveau directeur général en remplacement du directeur général démissionnaire.

Le directeur général est révocable à tout moment par simple décision du président.

La décision de révocation du directeur général peut ne pas être motivée.

En outre, le directeur général est révocable par le Tribunal de commerce pour cause légitime, à la demande de tout associé.

4 - Rémunération.

Le directeur général peut recevoir une rémunération en compensation de la responsabilité et de la charge attachées à ses fonctions dont les modalités de fixation et de règlement sont déterminées par le président.

Cette rémunération peut consister en un traitement fixe ou proportionnel ou à la fois fixe et proportionnel au bénéfice ou au chiffre d'affaires.

En outre, le directeur général sera remboursé de ses frais de représentation et de déplacement sur justification.

Cette rémunération et ces frais sont comptabilisés en frais généraux de la société.

Le directeur général, personne physique, ou le représentant de la personne morale directeur général, pourra être également lié à la société par un contrat de travail à condition que ce contrat corresponde à un emploi effectif.

5 - Pouvoirs du directeur général.

Le ou les directeurs généraux assistent le président dans ses fonctions, sauf limitation expresse prévue lors de sa nomination le ou les directeurs généraux ont les mêmes pouvoirs que le président

Le ou les directeurs ont le droit de représenter la société à l'égard des tiers.

En cas de décès, démission ou empêchement du président, le directeur général conserve ses fonctions et assume la direction de la société jusqu'à la nomination d'un nouveau président.

Conseil d'administration :

Il est créé un conseil d'administration, composé de trois à huit administrateurs, qui sont soit des personnes physiques soit des personnes morales, associées ou non de la société.

La personne morale administrateur est représentée par son représentant légal, sauf si, lors de sa nomination ou à tout moment au cours de mandat, elle désigne une personne spécialement habilitée à la représenter en qualité de représentant.

Lorsqu'une personne morale est nommée administrateur, ses dirigeants sont soumis aux mêmes conditions et obligations et encourent les mêmes responsabilités civile et pénale que s'ils étaient administrateur en leur propre nom, sans préjudice de la responsabilité solidaire de la personne morale qu'ils dirigent.

Les règles fixant la responsabilité des membres du conseil d'administration des sociétés anonymes sont applicables aux administrateurs de la société par actions simplifiée.

En cours de vie sociale, les administrateurs sont renouvelés, remplacés et nommés par décision collective des associés délibérant dans les conditions prévues pour les décisions ordinaires et prise à la majorité simple.

Les administrateurs sont toujours rééligibles.

La durée du mandat des administrateurs est fixée à 6 ans prenant fin à l'issue de la consultation annuelle de la collectivité des associés appelée à statuer sur les comptes annuels de l'exercice écoulé et tenue dans l'année au cours de laquelle expire le mandat.

L'âge limite, pour une personne physique, à l'exercice des fonctions d'administrateur est fixé à 80 ans révolus.

L'administrateur personne physique sera considéré comme démissionnaire à la date à laquelle il aura atteint ledit âge limite.

Les fonctions d'administrateur prennent fin soit par le décès, la démission, la révocation, l'expiration de son mandat, soit par l'ouverture à l'encontre de celui-ci d'une procédure de redressement ou de liquidation judiciaires.

Les administrateurs peuvent démissionner de leur mandat sous réserve de respecter un préavis d'un mois lequel pourra être réduit lors de la consultation de la collectivité des associés qui aura à statuer sur le remplacement de l'administrateur démissionnaire.

Un administrateur peut être révoqué par décision de la collectivité des associés délibérant dans les conditions prévues pour les décisions ordinaires et prise à la majorité simple des voix, l'administrateur dont la révocation est envisagée ne pouvant prendre part au vote :

- En cas de non-respect des dispositions qui s'imposent à lui en tant qu'associé ;
- En cas d'absence non justifiée à plus de trois réunions consécutives du conseil d'administration ;
- En cas de violation du secret des délibérations du conseil d'administration à l'exception de celles ayant fait l'objet d'une publication ;
- En cas, pour les administrateurs personnes physiques, d'incapacité de travail.

En cas de vacance d'un ou plusieurs sièges d'administrateur, le conseil d'administration peut, entre deux consultations de la collectivité des associés, procéder à des nominations à titre provisoire par voie de cooptation, sous réserve de ratification par décision de la collectivité des associés délibérant dans les conditions prévues pour les décisions ordinaires. L'administrateur nommé en remplacement d'un autre exerce ses fonctions pour le temps restant à courir du mandat de son prédécesseur.

La collectivité des associés, délibérant dans les conditions prévues pour les décisions ordinaires, peut allouer aux administrateurs à titre de jetons de présence, une somme fixe annuelle, dont le montant est porté aux charges d'exploitation et reste maintenu jusqu'à décision contraire. Le conseil d'administration répartit librement cette rémunération entre ses membres.

Les administrateurs pourront cumuler leurs fonctions avec un contrat de travail effectif. Le contrat de travail pourra être préexistant ou consenti par le président après leur nomination en qualité d'administrateur.

Le conseil d'administration dirige, gère et administre la société avec le président.

Notamment il :

- Etablit et arrête les documents de gestion prévisionnelle et rapports y afférents ;
- Etablit et arrête les comptes annuels et le rapport de gestion à présenter à l'approbation de la collectivité des associés ;
- Prépare les décisions collectives des associés ;
- Décide l'acquisition ou la cession d'actifs immobiliers assortie ou non de contrat de crédit-bail ;
- Décide l'acquisition, la cession ou l'apport de fonds de commerce ;
- Décide la création ou la cession de filiales ;
- Décide la modification de la participation de la société dans ses filiales ;
- Décide l'acquisition ou la cession de participations dans toutes sociétés, à l'exception des Sociétés en Participations (S.E.P.) ;
- Décide la prise ou mise en location-gérance de fonds de commerce ;
- Décide la prise ou mise en location de tous biens immobiliers d'un montant supérieur à 50.000 Euros.
- Décide la conclusion de tous contrats de crédit-bail immobilier ;
- Autorise les emprunts sous quelque forme et de quelque montant que ce soit ;
- Autorise les cautions, avals ou garanties, hypothèques ou nantissements à donner par la société, d'un montant supérieur à un CINQ CENT MILLE (500.000) Euros.

- Consent tous crédits par la société hors du cours normal des affaires ;

Néanmoins, seul le président représente la société à l'égard des tiers.

Le conseil d'administration sera, conformément à l'article 432-6 du Code du travail, l'organe social auprès duquel les délégués du comité d'entreprise exercent les droits définis par ce même article.

Le conseil d'administration se réunit aussi souvent que l'intérêt de la société l'exige, sur la convocation du président faite par tous moyens et même verbalement, soit au siège social, soit en tout autre endroit indiqué dans la convocation.

Le conseil d'administration peut également être convoqué par un de ses membres au cas où celui-ci ne l'aurait pas été plus de deux mois après sa dernière réunion.

Le conseil d'administration ne délibère valablement qu'aux conditions et de quorum et de majorité suivantes :

Il ne pourra valablement délibérer qu'en présence d'au moins deux de ses membres.

Les décisions sont prises à la majorité simple des voix des administrateurs présents ou représentés.

En cas de partage des voix, la voix du président est prépondérante.

Tout administrateur peut donner, par lettre ou tout autre moyen de télécommunication, mandat à un autre administrateur de le représenter à une séance du conseil.

Chaque administrateur ne peut disposer, au cours d'une même séance, que d'une seule des procurations reçues par application de l'alinéa précédent.

Les administrateurs ainsi que toute personne appelée à assister aux réunions du conseil, sont tenus à la discrétion à l'égard des informations présentant un caractère confidentiel et données comme telles par le président.

Il est tenu un registre de présence qui est signé par les administrateurs participant à la séance du conseil tant en leur nom personnel que comme mandataire.

Les délibérations du conseil d'administration sont constatées dans des procès-verbaux établis conformément aux dispositions légales en vigueur et signés du président de séance et d'au moins un administrateur.

ARTICLE 17 - CONVENTIONS ENTRE LA SOCIETE, SES DIRIGEANTS OU SES ASSOCIES

En application des dispositions de l'article L. 227-10 du Code de commerce, toutes conventions, autres que celles portant sur des opérations courantes conclues à des conditions normales, intervenues directement ou par personne interposée entre la société et son président, l'un de ses dirigeants, l'un de ses actionnaires disposant d'une fraction des droits de vote supérieure à 5% ou, s'il s'agit d'une société actionnaire, la société la contrôlant au sens de l'article L. 233-3 dudit code, doivent être portées à la connaissance du commissaire aux comptes dans le délai d'un mois du jour de sa conclusion.

Le commissaire aux comptes établit un rapport sur les conventions conclues au cours de l'exercice écoulé ; la collectivité des associés statue chaque année sur ce rapport lors de sa consultation annuelle sur les comptes sociaux dudit exercice écoulé.

En application des dispositions de l'article L. 227-11 du Code de commerce, les conventions portant sur les opérations courantes et conclues à des conditions normales sont communiquées au commissaire aux comptes. Tout associé a le droit d'en obtenir communication.

Le commissaire aux comptes établit un rapport sur les conventions conclues au cours de l'exercice écoulé ; la collectivité des associés statue chaque année sur ce rapport lors de sa consultation annuelle sur les comptes sociaux dudit exercice écoulé.

Les conventions non approuvées produisent néanmoins leurs effets, à charge pour la personne intéressée et, éventuellement, pour le président et les autres dirigeants d'en supporter les conséquences dommageables pour la société.

A peine de nullité du contrat, il est interdit aux membres du conseil d'administration, personnes physiques, de contracter, sous quelque forme que ce soit, des emprunts auprès de la société, de se faire consentir par elle un découvert, en compte courant ou autrement, ainsi que de faire cautionner ou avaliser par elle leurs engagements envers les tiers.

Toutefois, si la société exploite un établissement bancaire ou financier, cette interdiction ne s'applique pas aux opérations courantes de ce commerce conclues à des conditions normales.

La même interdiction s'applique aux membres du conseil d'administration ainsi qu'à leurs conjoints, ascendants et descendants ainsi qu'à toute personne interposée.

ARTICLE 18 - COMMISSAIRES AUX COMPTES

Le contrôle de la société est exercé par un ou plusieurs commissaires aux comptes titulaires exerçant leur mission conformément à la loi.

Un ou plusieurs commissaires aux comptes suppléants appelés à remplacer le ou les titulaires en cas de refus, d'empêchement, de démission ou de décès, sont nommés en même temps que le ou les titulaires pour la même durée.

Les commissaires aux comptes sont nommés pour six exercices sociaux ; leurs fonctions expirent à l'issue de la consultation annuelle de la collectivité des associés appelée à statuer sur les comptes du sixième exercice social.

Au cours de la vie sociale, les commissaires aux comptes sont renouvelés, remplacés et nommés par décision collective des associés délibérant dans les conditions prévues pour les décisions ordinaires et prise à la majorité simple.

Dans le cas où il deviendrait nécessaire de procéder à la nomination d'un ou plusieurs commissaires aux comptes et où la collectivité des associés négligerait de le faire, tout associé peut demander au Président du Tribunal de commerce, statuant en référé, la désignation d'un commissaire aux comptes, le président de la société dûment appelé ; le mandat ainsi conféré prendra alors fin lorsqu'il aura été pourvu par la collectivité des associés à la nomination du ou des commissaires.

Afin de préserver l'indépendance des commissaires à l'égard de la société et de ses dirigeants, toute nomination de commissaire aux comptes est soumise aux règles d'incompatibilité édictées par les dispositions de l'article L. 225-224 du Code de commerce.

Les commissaires aux comptes sont investis des fonctions et des pouvoirs que leur confèrent les articles L. 225-218 à L. 225-242 du Code de commerce.

Plus particulièrement, ils ont pour mission permanente :

- De vérifier les valeurs et les documents comptables de la société,
- De contrôler la conformité de la comptabilité aux règles en vigueur,
- De vérifier la concordance avec les comptes annuels et la sincérité des informations données dans le rapport de gestion et dans les documents adressés aux associés sur la situation financière et les comptes de la société.

Ils ne doivent en aucun cas s'immiscer dans la gestion de la société.

Les commissaires aux comptes sont appelés à l'occasion de toute consultation de la collectivité des associés.

Les commissaires aux comptes sont indéfiniment rééligibles. Leur renouvellement doit être décidé par la collectivité des associés délibérant dans les conditions prévues pour les décisions ordinaires, la reconduction tacite dans leurs fonctions étant inopérante.

Les commissaires aux comptes peuvent démissionner de leurs fonctions, même pour simple convenance personnelle, à condition de ne pas exercer ce droit d'une manière préjudiciable à la société.

En cas de démission du commissaire aux comptes titulaire, le commissaire aux comptes suppléant accède de plein droit aux fonctions de ce dernier pour la durée restant à courir du mandat de celui-ci.

En cas de faute ou d'empêchement, les commissaires aux comptes peuvent être relevés de leurs fonctions avant l'expiration normale de celles-ci mais seulement par décision de justice.

La révocation du commissaire aux comptes peut être demandée :

- Par le président de la société ;
- Par un ou plusieurs associés représentant au moins le dixième du capital social ;
- Par la collectivité des associés ;
- Par le comité d'entreprise ;
- Par le Ministère public.

La demande de révocation du commissaire aux comptes doit être présentée devant le Président du Tribunal de commerce qui statue en la forme des référés.

ARTICLE 19 - DECISIONS COLLECTIVES

Les associés délibérant collectivement sont seuls compétents pour prendre les décisions suivantes :

- Nomination, renouvellement et révocation des administrateurs ;
- Nomination et renouvellement des commissaires aux comptes ;
- Approbation des comptes sociaux annuels et affectation des résultats ;
- Extension ou modification de l'objet social ;
- Augmentation, amortissement ou réduction du capital social ;
- Opérations de fusion ou d'apport partiel d'actif ou de scission ;
- Transformation de la société ;
- Prorogation de la durée de la société ;
- Dissolution de la société ;
- Agrément des cessionnaires d'actions ;
- Exclusion d'un associé ;
- Adoption ou modification de clauses relatives à l'inaliénabilité des actions, à l'agrément de toute cession d'actions, à l'exclusion d'un associé notamment en cas de changement de contrôle ou de fusion, scission ou dissolution d'une société associée ;

Toute autre décision relève de la compétence du conseil d'administration.

Sauf les cas ci-après prévus, les décisions collectives des associés sont prises, au choix du conseil d'administration, soit en assemblée générale réunie au siège social ou en tout autre lieu indiqué sur la convocation, soit par consultation par correspondance, soit par téléconférence téléphonique ou audiovisuelle. Elles peuvent aussi s'exprimer dans un acte authentique ou sous seings privés. Tous moyens de télécommunication peuvent être utilisés dans l'expression des décisions.

Quel qu'en soit le mode, toute consultation de la collectivité des associés doit faire l'objet d'une information préalable comprenant l'ordre du jour, le texte des résolutions et tous documents et informations leur permettant de se prononcer en connaissance de cause sur la ou les résolutions présentées à leur approbation. Cette information doit faire l'objet d'une communication intervenant huit jours au moins avant la date de la consultation.

Les décisions prises conformément à la loi et aux statuts obligent tous les associés même absents, dissidents ou incapables.

Les décisions collectives des associés sont qualifiées d'ordinaires ou d'extraordinaires.

Les décisions ordinaires sont celles qui ne modifient pas les statuts.

Les décisions extraordinaires sont seules à pouvoir modifier les statuts dans toutes leurs dispositions. Elles ne peuvent, toutefois, augmenter les engagements des associés sous réserve des opérations résultant d'un regroupement d'actions régulièrement effectué.

Les consultations de la collectivité des associés sont provoquées par le président ou, en cas de carence du président, par un mandataire désigné en justice.

Lorsque la consultation de la collectivité des associés n'est pas obligatoire, elle peut toutefois être provoquée par l'associé demandeur.

En outre, le commissaire aux comptes peut, à toute époque, provoquer une consultation de la collectivité des associés.

Lorsque la consultation de la collectivité des associés est faite en assemblée générale, la convocation est faite par tous procédés de communication écrite huit jours avant la date de la réunion et mentionne le jour, l'heure, le lieu et l'ordre du jour de la réunion.

Les réunions des assemblées générales ont lieu au siège social ou en tout autre endroit indiqué dans la convocation.

L'assemblée est présidée par le président ; à défaut, l'assemblée élit son président de séance.

A chaque assemblée est tenue une feuille de présence.

Les associés peuvent se faire représenter aux délibérations de l'assemblée par un autre associé.

Chaque mandataire peut disposer d'un nombre illimité de mandats.

Les mandats peuvent être donnés par tous procédés de communication écrite. En cas de contestation sur la validité du mandat conféré, la charge de la preuve incombe à celui qui se prévaut de l'irrégularité du mandat.

Les décisions collectives qualifiées d'ordinaires ne sont valablement prises, sur première consultation, que si les associés présents ou représentés possèdent au moins un quart des actions ayant le droit de vote.

Sur deuxième consultation aucun quorum n'est requis.

Les décisions collectives qualifiées d'extraordinaires ne sont valablement prises, sur première consultation, que si les associés présents ou représentés possèdent au moins un tiers des actions ayant le droit de vote.

Sur deuxième consultation aucun quorum n'est requis.

En cas de consultation écrite, le président doit adresser à chacun des associés par courrier recommandé avec accusé de réception, un bulletin de vote, en deux exemplaires, portant les mentions suivantes :

- Sa date d'envoi aux associés ;
- La date à laquelle la société devra avoir reçu les bulletins de vote. A défaut d'indication de cette date, le délai maximal de réception des bulletins sera de dix jours à compter de la date d'expédition du bulletin de vote ;
- La liste des documents joints et nécessaires à la prise de décision ;
- Le texte des résolutions proposées avec, sous chaque résolution, l'indication des options de délibérations (adoption ou rejet) ;
- L'adresse à laquelle doivent être retournés les bulletins.

Chaque associé devra compléter le bulletin de vote en cochant, pour chaque résolution, une case unique correspondant au sens de son vote. Si aucune ou plus d'une case ont été cochées pour une même résolution, le vote sera réputé être un vote de rejet.

Chaque associé doit retourner un exemplaire de ce bulletin de vote dûment complété, daté et signé, à l'adresse indiquée, et, à défaut, au siège social.

Le défaut de réponse d'un associé dans le délai indiqué vaut abstention totale de l'associé concerné.

Dans les cinq jours ouvrés suivant la réception du dernier bulletin de vote et au plus tard le cinquième jour ouvré suivant la date limite fixée pour la réception des bulletins, le président établit, date et signe le procès-verbal des délibérations.

Les bulletins de vote, les preuves d'envoi de ces bulletins et le procès-verbal des délibérations sont conservés au siège social.

En cas de consultation de la collectivité des associés par voie de téléconférence, le président, dans la journée de la consultation, établit, date et signe un exemplaire du procès-verbal des délibérations de la séance portant :

- L'identification des associés ayant voté ;
- Celle des associés n'ayant pas participé aux délibérations ;
- Ainsi que, pour chaque résolution, l'identification des associés avec le sens de leurs votes respectifs (adoption ou rejet).

Le président en adresse immédiatement un exemplaire par télécopie ou tout autre procédé de communication écrite à chacun des associés. Les associés votent en retournant une copie au président, le jour même, après signature, par télécopie ou tout autre procédé de communication écrite.

En cas de délégations de pouvoirs, une preuve des mandats est également communiquée au président par le même moyen.

Les preuves d'envoi du procès-verbal aux associés et les copies en retour signées des associés sont conservées au siège social.

Sauf dispositions contraires de la loi ou des statuts, les décisions collectives sont adoptées :

- à la majorité des deux tiers des voix dont disposent les actionnaires présents ou représentés pour toutes décisions extraordinaires ayant pour effet de modifier les statuts,

- et à la majorité des voix dont disposent les actionnaires présents ou représentés pour toutes autres décisions ordinaires.

Par dérogation aux dispositions qui précèdent, l'adoption ou la modification des éventuelles clauses statutaires relatives à l'inaliénabilité temporaire des actions, aux droits de préemption des associés en cas de cession d'actions, à la procédure d'agrément des cessions d'actions, au changement de contrôle d'une personne morale associée ou à la procédure d'expulsion des associés requièrent une décision unanime des associés.

De même toute décision, y compris de transformation, ayant pour effet d'augmenter les engagements d'un ou plusieurs associés ne peut être prise qu'à l'unanimité d'entre eux.

Les décisions collectives des associés, quel qu'en soit leur mode, sont constatées par des procès-verbaux établis sur un registre spécial, ou sur des feuillets mobiles numérotés.

Ce registre ou ces feuillets mobiles sont tenus au siège de la société. Ils sont signés le jour même de la consultation par le président de séance.

Les procès-verbaux devront indiquer le mode, le lieu et la date de la consultation, l'identité des associés et celle de toute autre personne ayant assisté à tout ou partie des délibérations, les documents et rapports soumis à discussion, un exposé des débats ainsi que le texte des résolutions et sous chaque résolution le résultat du vote.

Les copies ou extraits des procès-verbaux des décisions collectives sont valablement certifiés par le président, ou un fondé de pouvoir habilité à cet effet.

ARTICLE 20 - DROIT D'INFORMATION PERMANENT

Chaque associé a le droit, à toute époque, de prendre connaissance ou copie au siège social des statuts à jour de la société ainsi que des documents ci-après concernant les trois derniers exercices sociaux :

- Liste des associés avec le nombre d'actions dont chacun d'eux est titulaire et, le cas échéant, le nombre de droits de vote attachés à ces actions ;
- Les comptes annuels comprenant le bilan, le compte de résultat et l'annexe ;
- Les inventaires ;
- Les rapports et documents soumis aux associés à l'occasion des décisions collectives ;
- Les procès-verbaux des décisions collectives comportant en annexe, le cas échéant, les pouvoirs des associés représentés.

En application des dispositions de l'article L. 227-11 du Code de commerce, tout associé a le droit d'obtenir communication des conventions portant sur les opérations courantes et conclues à des conditions normales.

ARTICLE 21 - EXERCICE SOCIAL

Chaque exercice social a une durée d'une année, qui commence le Premier septembre et finit le 31 août de l'année suivante.

ARTICLE 22 - INVENTAIRE - COMPTES ANNUELS

Il est tenu une comptabilité régulière des opérations sociales, conformément à la loi.

A la clôture de chaque exercice, le conseil d'administration dresse l'inventaire des divers éléments de l'actif et du passif existant à cette date.

Il dresse également le bilan décrivant les éléments actifs et passifs et faisant apparaître de façon distincte les capitaux propres, le compte de résultat récapitulant les produits et les charges de l'exercice, ainsi que l'annexe complétant et commentant l'information donnée par le bilan et le compte de résultat.

Il est procédé, même en cas d'absence ou d'insuffisance du bénéfice, aux amortissements et provisions nécessaires. Le montant des engagements cautionnés, avalisés ou garantis est mentionné à la suite du bilan.

Le conseil d'administration établit le rapport de gestion sur la situation de la société durant l'exercice écoulé, son évolution prévisible, les événements importants survenus entre la date de clôture de l'exercice et la date à laquelle il est établi, ses activités en matière de recherche et de développement.

En application des dispositions de l'article L. 227-1, alinéa 3, du Code de commerce, le conseil d'administration établit un rapport spécial qui informe chaque année l'assemblée générale ordinaire des opérations réalisées dans le cadre des options de souscription ou d'achat d'actions comme relaté au second alinéa de l'article L. 225-184 dudit code.

Tous ces documents sont mis à la disposition du commissaire aux comptes de la société dans les conditions légales.

La collectivité des associés, délibérant dans les conditions fixées pour les décisions ordinaires, doit statuer sur les comptes de l'exercice écoulé dans les six mois de la clôture de l'exercice ou, en cas de prolongation, dans le délai fixé par décision de justice.

ARTICLE 23 - AFFECTATION ET REPARTITION DU RESULTAT

Le compte de résultat qui récapitule les produits et charges de l'exercice fait apparaître par différence, après déduction des amortissements et des provisions, le bénéfice ou la perte de l'exercice clos.

Sur le bénéfice de l'exercice diminué, le cas échéant, des pertes antérieures, il est prélevé cinq pour cent au moins pour constituer le fonds de réserve légale. Ce prélèvement cesse d'être obligatoire lorsque le fonds de réserve atteint le dixième du capital social ; il reprend son cours lorsque, pour une cause quelconque, la réserve légale est descendue au-dessous de ce dixième.

Le bénéfice distribuable est constitué par le bénéfice de l'exercice diminué des pertes antérieures et des sommes à porter en réserve, en application de la loi et des statuts, et augmenté du report bénéficiaire.

Sur ce bénéfice, la collectivité des associés peut prélever toutes sommes qu'elle juge à propos d'affecter à la dotation de tous fonds de réserves facultatives, ordinaires ou extraordinaires ou de reporter à nouveau.

Le solde, s'il en existe, est réparti par décision collective des associés proportionnellement au nombre d'actions appartenant à chacun d'eux.

En outre, la collectivité des associés peut décider la mise en distribution de sommes prélevées sur les réserves dont la société a la disposition, en indiquant expressément les postes de réserves sur lesquels les prélèvements sont effectués. Toutefois, les dividendes sont prélevés par priorité sur les bénéfices de l'exercice.

Hors le cas de réduction du capital, aucune distribution ne peut être faite aux associés lorsque les capitaux propres sont ou deviendraient à la suite de celle-ci, inférieurs au montant du capital augmenté des réserves que la loi ou les statuts ne permettent pas de distribuer. L'écart de réévaluation n'est pas distribuable. Il peut être incorporé en tout ou partie au capital.

Les pertes, s'il en existe, sont après l'approbation des comptes par la collectivité des associés, reportées à nouveau, pour être imputées sur les bénéfices des exercices ultérieurs jusqu'à extinction.

ARTICLE 24 - PAIEMENT DES DIVIDENDES - ACOMPTES

Lorsqu'un bilan établi au cours ou à la fin de l'exercice et certifié par un commissaire aux comptes fait apparaître que la société, depuis la clôture de l'exercice précédent, après constitution des amortissements et provisions nécessaires et déduction faite s'il y a lieu des pertes antérieures ainsi que des sommes à porter en réserve, en application de la loi ou des statuts, a réalisé un bénéfice, il peut être distribué sur décision du conseil d'administration des acomptes sur dividende avant l'approbation des comptes de l'exercice. Le montant de ces acomptes ne peut excéder le montant du bénéfice ainsi défini.

Les modalités de mise en paiement des dividendes en numéraire sont fixées par décision collective des associés délibérant dans les conditions fixées pour les décisions ordinaires ou à défaut par le conseil d'administration.

La mise en paiement des dividendes en numéraire doit avoir lieu dans un délai maximal de neuf mois après la clôture de l'exercice, sauf prolongation de ce délai par autorisation de justice.

Les dividendes des actions sont payés sur présentation de l'attestation d'inscription en compte.

La collectivité des associés statuant sur les comptes de l'exercice clos a la faculté d'accorder à chaque associé, pour tout ou partie du dividende mis en distribution ou des acomptes sur dividende, une option entre le paiement du dividende en numéraire ou en actions.

L'offre de paiement du dividende en actions doit être faite simultanément à chaque associé. Le prix des actions ainsi émises, qui ne peut être inférieur au montant nominal, est fixé dans les conditions visées à l'article L. 232-19 du Code commerce ; lorsque le montant des dividendes auquel il a droit ne correspond pas à un nombre entier d'actions, l'associé peut obtenir le nombre d'actions immédiatement supérieur en versant dans le délai d'un mois la différence en numéraire ou recevoir le nombre d'actions immédiatement inférieur complété d'une soulte en numéraire.

La demande de paiement du dividende en actions doit intervenir dans un délai fixé par la collectivité des associés, sans qu'il puisse être supérieur à trois mois à compter de la décision ; l'augmentation de capital de la société est réalisée du seul fait de cette demande et ne donne pas lieu aux formalités prévues aux articles L. 225-142, L. 225-144 et L. 225-146 du Code de commerce.

Aucune répétition de dividende ne peut être exigée des associés sauf lorsque la distribution a été effectuée en violation des dispositions légales et que la société établit que les bénéficiaires avaient connaissance du caractère irrégulier de cette distribution au moment de celle-ci ou ne pouvaient l'ignorer compte tenu des circonstances. Le cas échéant, l'action en répétition est prescrite trois ans après la mise en paiement de ces dividendes.

Les dividendes non réclamés dans les cinq ans de leur mise en paiement sont prescrits.

ARTICLE 25 . CAPITAUX PROPRES INFÉRIEURS A LA MOITIE DU CAPITAL SOCIAL

Si, du fait des pertes constatées dans les documents comptables, les capitaux propres de la société deviennent inférieurs à la moitié du capital social, le conseil d'administration doit, dans les quatre mois qui suivent l'approbation des comptes ayant fait apparaître ces pertes, consulter la collectivité des associés, à l'effet de décider s'il y a lieu à dissolution anticipée de la société.

Il y aurait lieu à dissolution de la société, si la résolution soumise au vote des associés tendant à la poursuite des activités sociales, ne recevait pas l'approbation de la majorité des deux tiers des associés.

Si la dissolution n'est pas prononcée, le capital doit être réduit d'un montant égal à la perte constatée au plus tard lors de la clôture du second exercice social suivant celui au cours duquel les pertes portant atteinte au capital ont été constatées.

Dans tous les cas, la décision collective des associés doit être publiée dans les conditions légales et réglementaires.

En cas d'inobservation de ces prescriptions, tout intéressé peut demander en justice la dissolution de la société. Il en est de même si la collectivité des associés n'a pu délibérer valablement.

Toutefois, le tribunal ne peut prononcer la dissolution si, au jour où il statue sur le fond, la régularisation a eu lieu.

Sous réserve des dispositions de L. 224-2 du Code de commerce, il n'y a pas lieu à dissolution ou à réduction de capital si, dans le délai ci-dessus précisé, les capitaux propres viennent à être reconstitués pour une valeur supérieure à la moitié du capital social.

ARTICLE 26 - TRANSFORMATION DE LA SOCIETE

La société peut se transformer en société d'une autre forme.

La décision de transformation est prise collectivement par les associés, sur le rapport du commissaire aux comptes de la société, lequel doit attester que les capitaux propres sont au moins égaux au capital social.

La transformation en société en nom collectif nécessite l'accord de chacun des associés. En ce cas, les conditions prévues ci-dessus ne sont pas exigibles.

La transformation en société en commandite simple ou par actions est décidée dans les conditions prévues pour la modification des statuts et avec l'accord de chacun des associés qui acceptent de devenir commandités en raison de la responsabilité solidaire et indéfinie des dettes sociales.

Dans le cas d'une transformation en société commandite par actions, un commissaire à la transformation doit être nommé dans les conditions relatées à l'article L. 224-3 du Code de commerce.

La transformation en société à responsabilité limitée est décidée dans les conditions prévues pour la modification des statuts des sociétés de cette forme.

La transformation en société anonyme est prise sur le rapport d'un commissaire à la transformation chargé d'apprécier la valeur des biens composant l'actif social et, s'il en existe, les avantages particuliers consentis à des associés ou à des tiers.

ARTICLE 27 - DISSOLUTION - LIQUIDATION

La société est dissoute à l'expiration du terme fixé par les statuts, sauf prorogation, ou par décision des associés délibérant collectivement dans les conditions fixées pour les décisions extraordinaires.

Aux termes de l'article L. 227-4 du Code de commerce, en cas de réunion en une seule main de toutes les actions de la société, les dispositions de l'article 1844-5 du Code civil relatives à la dissolution judiciaire ne sont pas applicables.

La société est en liquidation, dès l'instant de sa dissolution, pour quelque cause que ce soit.

La dissolution met fin aux fonctions du président.

La dissolution met fin aux fonctions des administrateurs.

Les commissaires aux comptes conservent leur mandat.

Les associés délibérant collectivement conservent les mêmes pouvoirs qu'au cours de la vie sociale.

Les associés délibérant collectivement qui prononcent la dissolution règlent le mode de liquidation et nomment un ou plusieurs liquidateurs dont ils déterminent les pouvoirs et qui exercent leurs fonctions conformément à la législation en vigueur.

La personnalité morale de la société subsiste pour les besoins de sa liquidation jusqu'à la clôture de celle-ci, mais sa dénomination devra être suivie de la mention "Société en liquidation" ainsi que du nom du liquidateur sur tous les actes et documents émanant de la société et destinés aux tiers.

Les actions demeurent négociables jusqu'à la clôture de la liquidation.

Les associés sont consultés collectivement en fin de liquidation pour statuer sur le compte définitif de liquidation, sur le quitus de la gestion du liquidateur et la décharge de son mandat et pour constater la clôture de la liquidation.

La décision collective des associés est prise à la majorité des deux tiers.

Le produit net de la liquidation, après remboursement à chacun des associés du montant nominal et non amorti de leurs actions, est réparti entre les associés en proportion de leur participation dans le capital social.

En cas de réunion de toutes les actions en une seule main, la dissolution de la société entraîne la transmission universelle du patrimoine de la société à l'associé unique, sans qu'il y ait lieu à liquidation mais les créanciers peuvent faire opposition à cette dissolution comme relaté au deuxième alinéa de l'article 1844-5 du Code civil.

Cette disposition n'est pas applicable lorsque l'associé unique est une personne physique.

ARTICLE 28 - CONTESTATIONS

Toutes les contestations qui pourraient s'élever pendant la durée de la société ou lors de sa liquidation soit entre la société et les associés titulaires de ses actions, soit entre les associés titulaires d'actions eux-mêmes, concernant les affaires sociales, l'interprétation ou l'exécution des présents statuts, seront soumises à la procédure d'arbitrage.

Chacune des parties désigne un arbitre, les arbitres ainsi désignés en choisissent un autre, de sorte que le collège arbitral soit constitué en nombre impair. A défaut d'accord, le Président du Tribunal de commerce du lieu du siège social, saisi comme en matière de référé par une des parties ou un arbitre, procédera à cette désignation par voie d'ordonnance.

L'instance arbitrale ne prendra pas fin par la révocation, le décès, l'empêchement, l'abstention ou la récusation d'un arbitre. Un nouvel arbitre sera désigné par ordonnance, non susceptible de recours du Président du Tribunal de commerce, saisi comme il est dit ci-dessus.

Les arbitres ne seront pas tenus de suivre les règles établies par les tribunaux. Ils statueront comme amiables compositeurs et en premier ressort, les parties convenant expressément de ne pas renoncer à la voie d'appel.

Les parties attribuent compétence au Président du Tribunal de commerce du lieu du siège social, tant pour l'application des dispositions qui précèdent, que pour le règlement de toutes autres difficultés.

Statuts adoptés par l'Assemblée Générale Extraordinaire du 12 Août 2002.

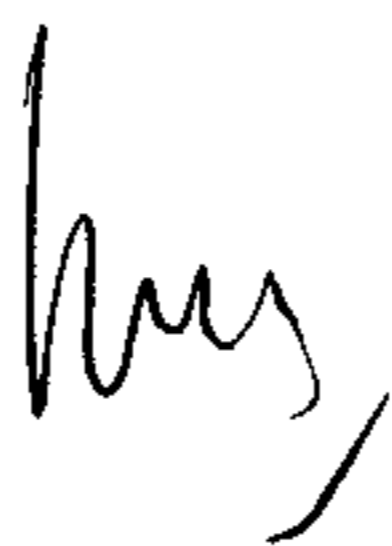
A handwritten signature in black ink, appearing to be 'ms', located in the center-right of the page.